

Schmutzfänger 300 lbs

in Schrägsitzform mit Flanschanschluß nach **ANSI**

NORIS

Bauform 140-A

Verwendung:

Für Rohrleitungen vor eingebauten Messinstrumenten, Regel- oder Steuerventilen, Pumpen und ähnlichen empfindlichen Armaturen sind Schmutzfänger für fehler- und störfreie Funktion dringend notwendig.

Betriebsbedingungen:

Flansche 300 lbs
Betriebsdruck 40 bar

Sonder-Ausführungen:

Feinsiebe / Grobsiebe
mit Ablassschraube
mit Heizmantel

Werkstoffe:

Gehäuse	GS-C25	WN 1.4408
Deckel	GS-C 25/H II	WN 1.4408/4571
Schrauben	5.6 vz	A4 – 70
Muttern	5.6 vz	A4 – 70
Sieb	WN 1.4571 / 1.4401	
Dichtungen	Graphit (oder nach Wunsch)	

Bestellbeispiel:

Schmutzfänger Bauform 140-A
aus Edelstahl,
ANSI 2", 300 lbs

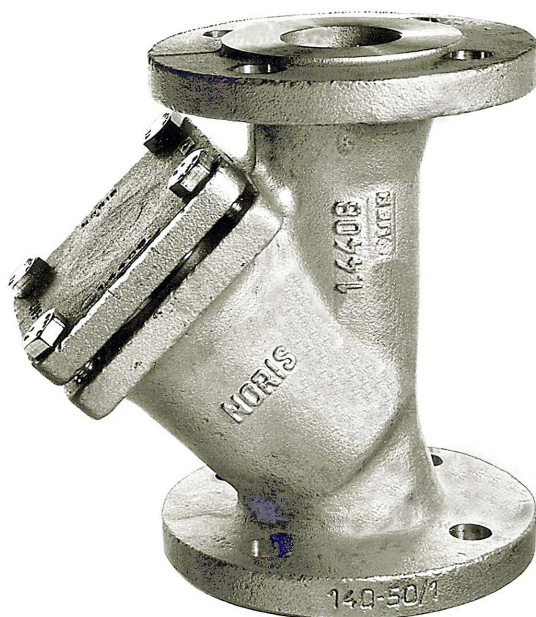
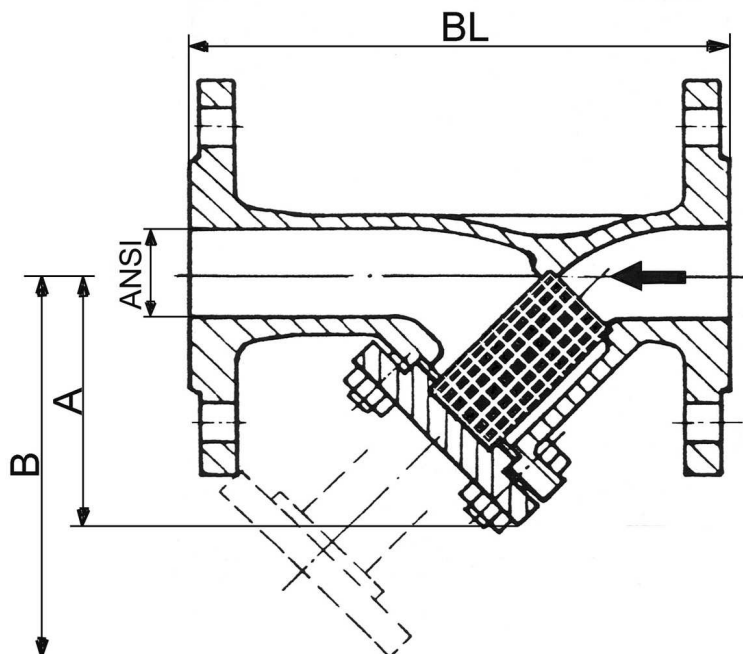

Abmessungen:

ANSI	BL	D	A	B
1/2"	130	95,2	75	115
3/4"	150	117,3	80	120
1"	160	123,8	90	135
1 1/4"	180	133,4	95	135
1 1/2"	* 220	155,6	110	170
2"	230	165,1	120	190
2 1/2"	290	190,5	160	230
3"	* 330	209,6	165	265
4"		254,0	220	340
5"		279,4	260	350
6"		317,5	300	510
8"		381,0	360	580

* Baulänge nicht nach DIN

Änderungen vorbehalten

NORIS ARMATUREN Burkenstein GmbH & Co. KG

Neumeyerstraße 13
D-90411 Nürnberg

Telefon: +49 (0) 911 / 52 150 63
Telefax: +49 (0) 911 / 52 24 40

Internet: Noris-Armaturen.de
E-Mail: Noris@Noris-Armaturen.de